

PORĘCZ

norma bezpieczeństwa
PN-EN 16630:2015-06E

Urządzenia przeznaczone wyłącznie do ćwiczeń fizycznych
Należy korzystać z urządzeń zgodnie z podaną instrukcją.

nr katalogowy: PA00458
data produkcji: 01/2017

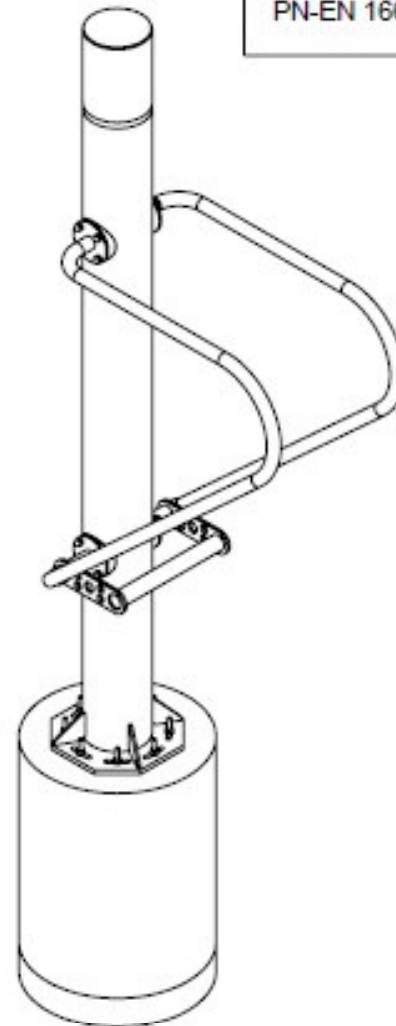
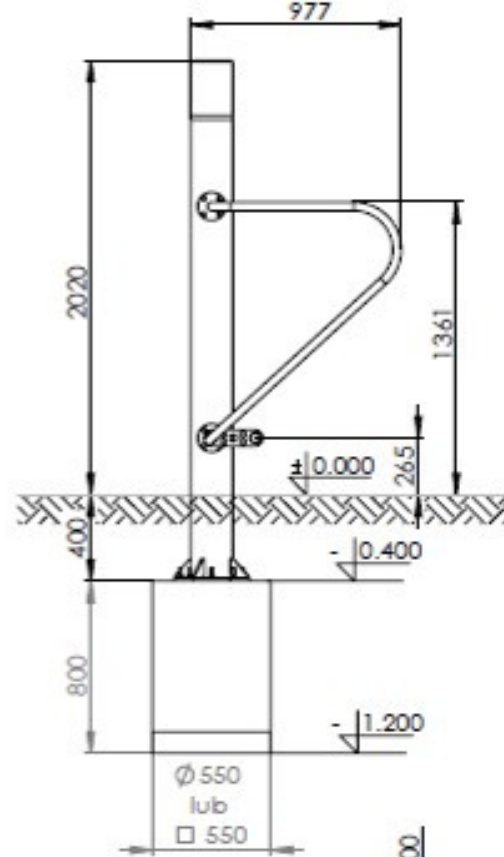

WYMIARY URZĄDZENIA: 526x880x2020mm

STREFA BEZPIECZEŃSTWA: 3550x4760mm

PARTIE CIAŁA: wzmacnia mięśnie ramion, brzucha
i poprawia koordynację barkową

MAKSYMALNY CIĘŻAR UŻYTKOWNIKA: 155kg

Fundament należy wykonać z betonu klasy C20/25 (B25) i zatopić
w nim stalową markę fundamentową.

Posadowienie poniżej strefy przemarzania -1.200m

Montaż pylonu (słupa) można rozpocząć 24 godziny
po zakończeniu prac betonowych.

Po ustabilizowaniu i ostatecznym zamocowaniu pylona (słupa)
w miejscu połączenia z fundamentem betonowym należy
wykonać podłówkę ze specjalistycznej zaprawy szybkosprawnej.

Pełne włączenie urządzenia może nastąpić po 28 dniach od
zakończenia prac betonowych.

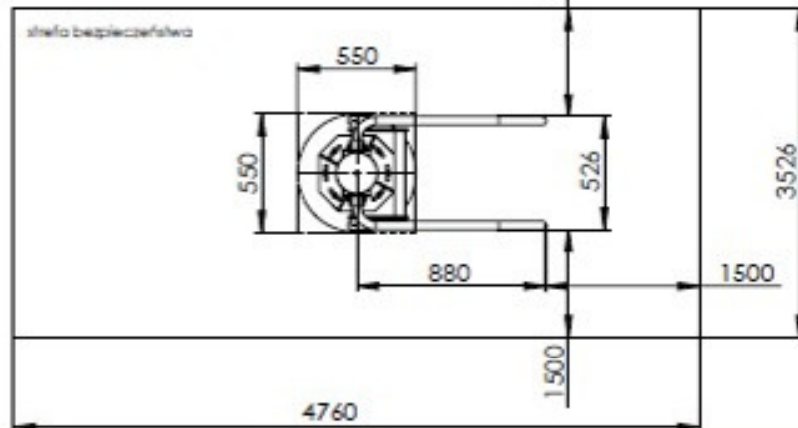

BODY5

Bodys Sp. z o.o., ul. Patriotów 174, 04-832 Warszawa
tel.: +48 507 175 332, biuro@bodys.pl, www.bodys.pl

